

หน่วยการเรียนรู้ที่ 2
ตำแหน่งงานเชื่อม และลักษณะการต่อชิ้นงาน

แบบทดสอบก่อนเรียน

หน่วยที่ 2 ตำแหน่งงานเชื่อม วิชา งานเชื่อมและโลหะแผ่นเบื้องต้น รหัสวิชา 2100-1005
คำชี้แจง ให้นักเรียนทำแบบทดสอบต่อไปนี้ โดยเลือกคำตอบที่ถูกต้องที่สุด X ลงในกระดาษคำตอบ

- _____ 1. ต่อตัวที (T-joint)
 _____ 2. ต่อขอบ (Edge-joint)
 _____ 3. ต่อเกย (Lap-joint)
 _____ 4. ต่อมุม (Corner-joint)
 _____ 5. ต่อชน (Butt-joint)

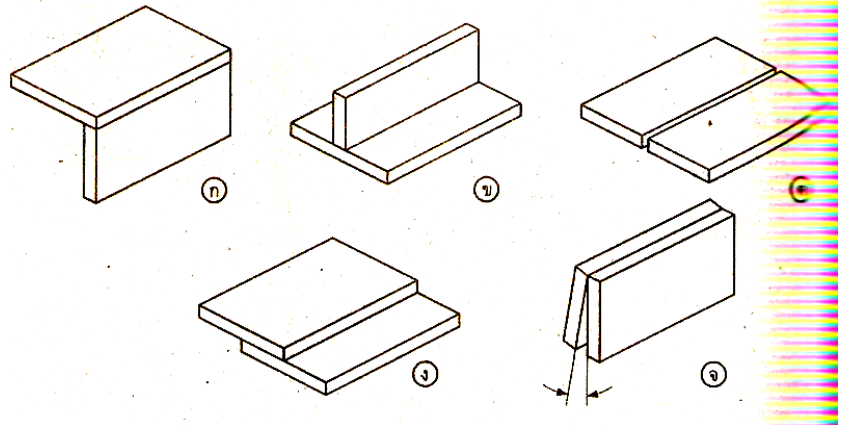

6. ทำเชื่อมทำใดเชื่อมง่ายที่สุด

- ก. ทำเหนือศีรษะ
 ข. ทำขนานนอน
 ค. ทำตั้งขึ้น-ลง
 ง. ทำราบ

7. ในการเชื่อมทำใดที่มีปัญหาสะเก็ดไฟ
 ช่างเชื่อมมากที่สุด

- ก. ทำเหนือศีรษะ
 ข. ทำตั้ง
 ค. ทำขนานนอน
 ง. ทำราบ

8. ลักษณะรอยต่อพื้นฐานมีกี่แบบ

- ก. 5 แบบ
 ข. 3 แบบ
 ค. 4 แบบ
 ง. 2 แบบ

9. การเชื่อมทำใดที่ไม่ต้องระมัดระวังในเรื่อง
 ของการไหลย้อนของน้ำโลหะ

- ก. ทำเหนือศีรษะ
 ข. ทำตั้ง
 ค. ทำขนานนอน
 ง. ทำราบ

10. ในการเชื่อมทำตั้งเชื่อมขึ้นมักมีการไหล
 ย้อนของน้ำโลหะมาก จะมีวิธีแก้ไขอย่างไร

- ก. ไม่ควรสายลวดเชื่อม
 ข. สายลวดเชื่อม
 ค. ใช้กระแสไฟเชื่อมสูง
 ง. ใช้กระแสไฟเชื่อมต่ำ

