

แบบทดสอบหลังเรียน

หน่วยที่ 2 ตำแหน่งงานเชื่อม วิชา งานเชื่อมและโลหะแผ่นเบื้องต้น รหัสวิชา 20100-1004

คำชี้แจง ให้นักเรียนทำแบบทดสอบต่อไปนี้ โดยเลือกคำตอบที่ถูกต้องที่สุด X ลงในกระดาษคำตอบ

- ข _____ 1. ต่อตัวที (T-joint)
 จ _____ 2. ต่อขอบ (Edge-joint)
 ง _____ 3. ต่อเกย (Lap-joint)
 ก _____ 4. ต่อมุม (Corner-joint)
 ค _____ 5. ต่อชน (Butt-joint)

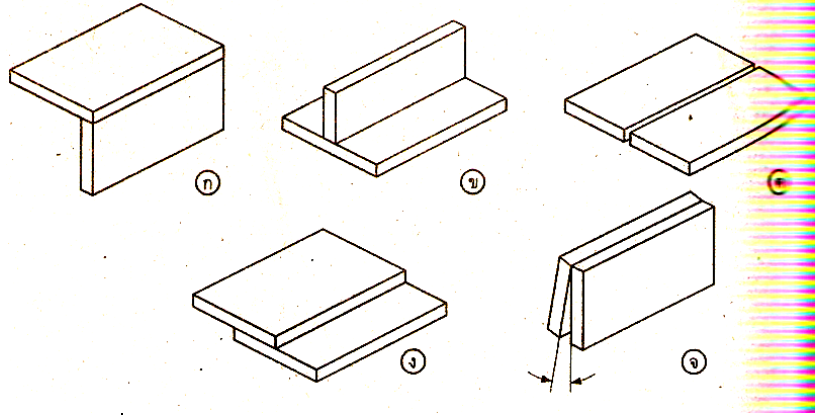

6. ลักษณะรอยต่อพื้นฐานมีกี่แบบ

- ก. 5 แบบ
 ข. 3 แบบ
 ค. 4 แบบ
 ง. 2 แบบ

7. ในการเชื่อมทำใดที่มีปัญหาสะเก็ดใส่ช่างเชื่อมมากที่สุด

- ก. ทำเหนือศีรษะ
 ข. ทำตั้ง
 ค. ทำขนานนอน
 ง. ทำราบ

8. ในการเชื่อมทำตั้งเชื่อมขึ้นมักมีการไหลย้อยของน้ำโลหะมาก จะมีวิธีแก้ไขอย่างไร

- ก. ไม่ควรสายลวดเชื่อม
 ข. สายลวดเชื่อม
 ค. ใช้กระแสไฟเชื่อมสูง
 ง. ใช้กระแสไฟเชื่อมต่ำ

9. การเชื่อมทำใดที่ไม่ต้องระมัดระวังในเรื่องของการไหลย้อยของน้ำโลหะ

- ก. ทำเหนือศีรษะ
 ข. ทำตั้ง
 ค. ทำขนานนอน
 ง. ทำราบ

10. ทำเชื่อมทำใดเชื่อมง่ายที่สุด

- ก. ทำเหนือศีรษะ
 ข. ทำขนานนอน
 ค. ทำตั้งขึ้น-ลง
 ง. ทำราบ

